

2.SINIFLAR

10.DENEME SINAVI

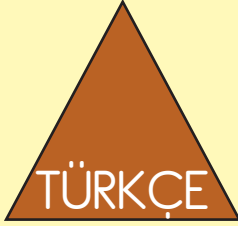

15 Soru

*Bilgilendirici Metin, Belirli gün ve haftalar, Yeni Nesil Soru

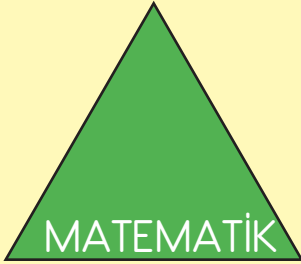

10 Soru

*Kombinasyonel Düşünme gerektiren sorular.



6 Soru

*Eglenceli görsellerle desteklenmiş sorular.

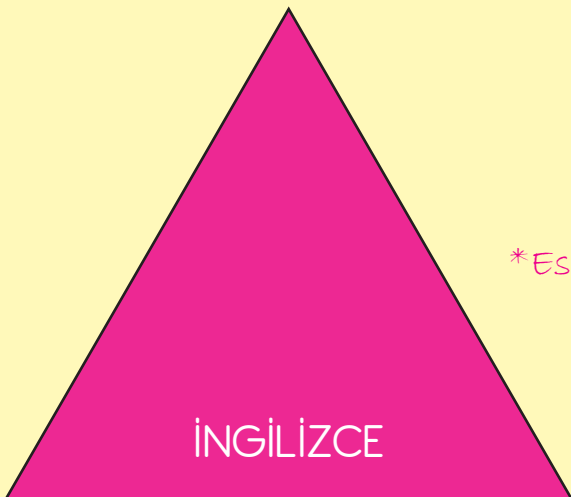

5 Soru

*Eslestirme gerektiren sorular.

Hazırlayanlar;

U. Gökner
Sınıf Öğretmeni

F.Gökner
Dizgi ve Tasarım Öğretmeni

YERLİ MALI YURDUN MALI HERKES ONU KULLANMALI

Merhaba çocuklar ben Uğur dede, çiftçilikle uğraşan bir insanım ve size bir kaç bilgidten bahsedeceğim. 12-18 Aralık haftası ülkemizde "Yerli Malı Haftası" olarak kutlanır. Yerli malı kullanarak ülkemize katkı sağlamış oluruz. Yetiştirdiğimiz sebzeler, meyveler ürettiğimiz tüm ürünlerin yerli olması bizim açımızdan çok mutluluk vericidir. Size güzel bir bilgidten daha bahsedeceğim. Bir ürünün Türk malı olduğunu anlamak için ürünün barkoduna bakmamız yeterlidir. Ürünün barkodu paketinin arka kısmında yer alır ve ürün barkodu 8-6-9 ile başlarsa Türk malıdır. Türk malı almaya özen gösterelim. Haftamız kutlu olsun.

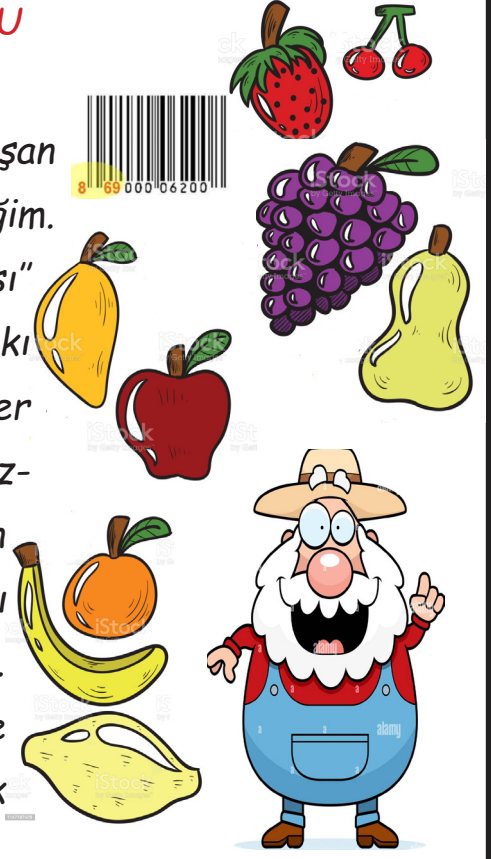

1-2 ve 3.soruları metne göre cevaplayalım.

1. Ülkemizde hangi hafta Yerli Malı Haftası olarak kutlanır?

- A. 23-29 Aralık
- B. 12-18 Aralık
- C. 6-12 Aralık

2. Aşağıda bazı ürünlerin barkodları verilmiştir. Buna göre hangi ürün yerli malıdır?



3. Ali marketten bir bisküvi almak istemektedir. Ürünün yerli malı olduğunu anlamak için barkoduna bakmak aklına gelmiştir. Buna göre paketin neresine bakmalıdır?

- A. Paketin arkasına
- B. Paketin içine
- C. Paketin önüne

4. Aşağıdakilerden hangisi yanlıştır?



- A. Traverten kelimesinde 3 tane sesli harf vardır.
- B. Babaanne kelimesi 4 hecedir.
- C. "Hava bugün çok yağmurluydu." cümlesinde 5 sözcük vardır.

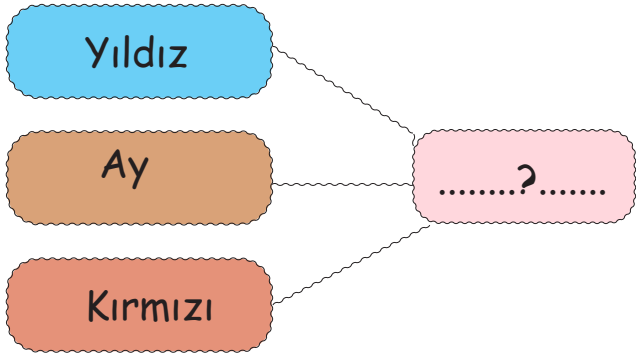



5. Yukarıdaki sözcükler bize hangi sözcüğü anımsatır?

- A. Cumhuriyet
- B. Türk Bayrağı
- C. Atatürk

Sözcük	Eş Anlam	Zıt Anlam
Küçük		Büyük
	Ak	

6. Yukarıdaki tabloda sembollerle belirtilen yerlere hangi sözcükler gelmelidir?



- A. İri Beyaz Hekim
- B. Beyaz Ufak Siyah
- C. Büyük Siyah Beyaz

SARI	 misa- fir	 öğr- etmen	MAVİ
YEŞİL	 ka- rakter	 yiy- ecek	PEMBE

7. Öğretmeni resim dersinde Berat'a hangi renkleri daha çok sevdiğini sorduğunda ona satır sonunda doğru ayrılmış kelimele-
rin bulunduğu renkler şeklinde cevap vermiştir. Buna göre Be-
rat'ın sevdiği renkler aşağıdaki-
lerden hangisidir?

- A. Sarı + Pembe
- B. Mavi + Pembe
- C. Yeşil + Sarı

Farklılıklarımız zenginliğimizdir.
En büyük engel sevgisizliktir.
Beni tanı, anla olduğum gibi kabul et ki,
Engelleri hep birlikte aşalım.

8. Yukarıda 3 Aralık Engelliler
Günü ile ilgili bir yazı paylaşılmış-
tır. Buna göre aşağıda yapı-
lanlardan hangisi yanlıştır?

- A. İnsanları olduğu gibi kabul et-
meliyiz.
- B. Engelli insanlara yardım ederek
onları dışlamamalıyız.
- C. Engellerin oturması gereken
yerlere oturarak seyahat etme-
liyiz.

Gece geç yattığım için sabah okula geç kaldım.

Araba bozulduğundan dolayı yolda kaldı.

Bugün kütüphaneye gidecek miyiz?

9. Yukarıdaki cümlelerden kaç tanesi sebeb-sonuç bildirir?

- A.1
B.2
C.3

10. Aşağıdakilerden hangisinde "mı, mi" soru eki yanlış yazılmıştır?

- A. Akşam yağmur yağacak mı?
B. Bugün deneme olacak mıyız?
C. Hava güzelmi?

11. Aşağıdaki cümlelerden hangisinde yazım yanlışı yapılmıştır?

- A. Cumhuriyet Bayramı'nı coşkuyla kutladık.
B. Bugün Eskişehir'i gezdim.
C. 15 Kasım'da doktora gideceğim.

12. Aşağıdaki kelimelerden hangisinin sesli harf sayısı diğerlerinden farklıdır?

- A. Kahraman
B. Eldiven
C. Kertenkele

- 1-bir
2-geldi
3-sınıfımıza
4-yeni
5-öğrenci

13. Yukarıda numaralanmış sözcüklerle anlamlı ve kurallı bir cümle oluşturduğumuzda sıralama nasıl olur?

- A. 1-2-3-4-5
B. 3-4-1-5-2
C. 2-1-3-5-4

1	Babamla birlikte sabah erkenden
2	Yol boyunca sohbet ettik
3	Alışveriş bitince dondurma
4	Sonra da dondurmaları yedik

14. Yukarıdaki tabloda cümle olan ifadelerin başındaki sayılar toplanacaktır. Buna göre toplama işleminin sonucu kaçtır?

- A. 4
B. 5
C. 6

15. Aşağıdaki cümlelerden hangisinde tek başına anlamı olmayan bir kelime kullanılmıştır?

- A. Ali ile Arda başarılı oldular.
B. Mehmet uzun boylu öğrencidir.
C. Dişim ağrımaya başladı.

TÜRKÇE TESTİ BİTTİ MATEMATİK TESTİNE GEÇİNİZ...

15	21	12	24	18
A	İ	K	P	T

1. Yukarıdaki sayılar küçükten büyüğe doğru sıralanırsa aşağıdaki sözcüklerden hangisi oluşur?

- A. KATİP
B. PATİK
C. TAKİP

66	67	63	65	61
----	----	----	----	----

2. Yukarıdaki sayılardan kaç tanesinin en yakın onluğu 70'dir?

- A. 2
B. 3
C. 4

$$\text{●} + 50 = 80$$

$$30 + \text{■} = 70$$

3. Yukarıdaki verilen toplama işlemine göre kaçtır?

$$\text{●} + \text{■}$$

- A. 60
B. 70
C. 80

32 - 27 - 22 - (?) - 12 - (?) - 2
Soru işaretine gelecek sayıların toplamı kaçtır?

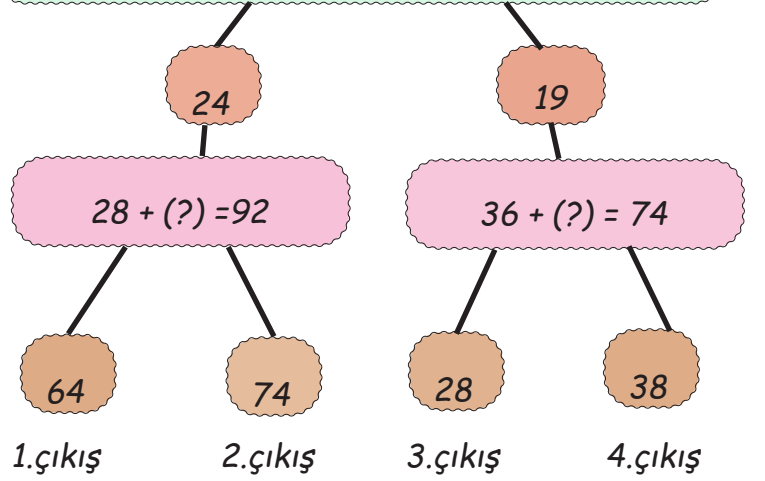

4. Yukarıdaki kavram haritasında sorulara verilen cevaplara göre hangi çıkışa ulaşılır?

- A. 1. çıkış
B. 2. çıkış
C. 3. çıkış

$$\begin{array}{r} 27 \\ + \text{▲} \text{●} \\ \hline 50 \end{array} \quad \begin{array}{r} \text{▲} \text{●} \\ 42 \\ + \text{■} \text{★} \\ \hline \end{array}$$

5. Yukarıdaki toplama işlemine göre ■ ile belirtilen yere yazılacak rakamın basamak değeri kaçtır?

- A. 80
B. 70
C. 60

Aşağıdaki işlemlerden sonucu doğru olanların başına "D", yanlış olanların ise "Y" yazılacaktır.

$92-17=65$

$75-26=49$

6. Bu açıklamaya göre kutucuklara sırasıyla hangi harfler gelecektir?

- A.

D
Y

 B.

Y
D

 C.

Y
y

7. Sınıf kitaplığımızda 8 kitap vardı. Talha 1 düzine, Gülrü 1 deste daha kitap getirdi. Buna göre kitaplıkta toplam kaç kitap oldu?

- A.25
B.35
C.30

93
- 28
—

1

72
- 18
—

2

83
- 25
—

3

8. Yukarıda verilen toplama ve çıkarma işlemlerinden hangisinin sonucu en büyüktür?

- A.1
B.2
C.3

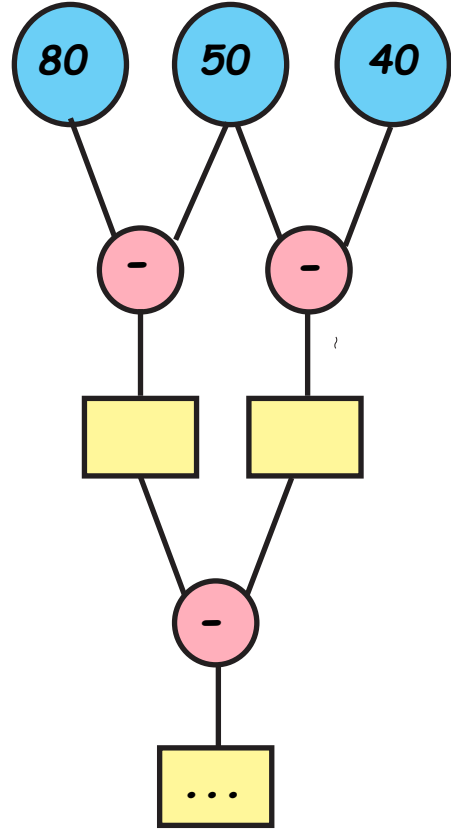

9. Yukarıdaki çıkarma işlemi şemasında noktalı yere aşağıdaki sayılardan hangisi gelmelidir?

- A.10
B.20
C.30

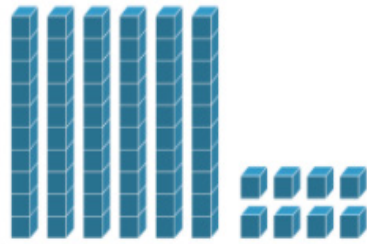

- 1-Onlar basamağında 6 rakamı vardır.
2-Birler basamağının basamak değeri 80'dir.
3-Okunuşu "seksen altı"dır.

10. Modellenen sayı ile ilgili verilenlerden kaç tanesi doğrudur?

- A.1 B.2 C.3

MATEMATİK TESTİ BİTTİ. HAYAT BİLGİSİ TESTİNE GEÇİNİZ...



1. Aşağıdaki çocuklardan hangisi fiziksel özelliklerden bahsetmemiştir?

- A. Ela'nın sarı saçlı mavi gözlü olması ve iyi bir yüzücü olması.
B. Murat'ın doğayı çok sevmesi ve hayvanlara yardım etmesi.
C. Uğur'un oldukça uzun boylu olması ve basketbol oynaması.

Bireysel farklılıklara duymalıyız.

Bireylerin birbirine benzer yönleri olduğu gibi yönlerinin de olması doğaldır.

2. Yukarıdaki noktalı yerlere hangi sözcükler gelmelidir?

- A. Saygı-Farklı
B. Öfke-Aynı
C. Hoşgörü-yetenek

Akrabalarımın en neşelisi,
O, annemin erkek kardeşi.
Telefonla konuşurken bile,
Güldürüyor hepimizi.

3. Yukarıdaki dörtlükte söz edilen akraba hangisidir?

- A. Teyze
B. Dayı
C. Amca

Kendimi değerlendiriyorum	Evet	Hayır
Konuşan kişinin sözünü keser misin?		
Konuşan kişiyi dinlerken başka şeyler ile ilgilenir misin?		
Dinlerken konuşan kişiye bakar mısın?		

4. İyi bir dinleyici olan öğrencinin vermesi gereken cevaplar aşağıdakilerden hangisi gibi olmalıdır?

- A. B. C.

5. Aşağıdakilerden hangisi karar alma süreciyle ilgili yapılması gereken doğru bir davranıştır?

- A. Sadece başkanları dinlemeliyiz.
B. Hoşumuza gitmeyen görüşlere katılmadığımızı söyleyebilmeliyiz.
C. Karar alma sürecini sadece öğretmene bırakmalıyız.

Öykü: Elini yıkadıktan sonra musluğu kapat.

Asya: Okuldaki masamıza, resim çizelim bolca.

Esilay: Zarar verme sınıf panosuna, kullanılsın yıllarca.

6. Hangi iki öğrencinin söylediği sözler doğrudur?

- A. Öykü - Esilay
B. Asya - Öykü
C. Esilay - Öykü

6

Good afternoon

1.

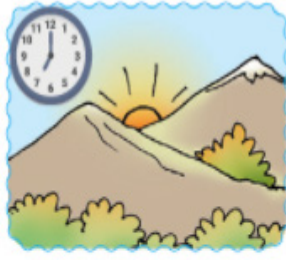

Goodbye

2.



Good night

3.



Good morning

4.



1. Verilen görselleri uygun ifadeler ile eşleştiriniz.

H_W A_E Y_U

2. Yukarıda boş bırakılan yerlere gelecek harfler aşağıdakilerden hangisinde doğru verilmiştir?

A. A - R - U

B. O - R - O

C. O - R - U

Hello.
My is Uğur



3. Noktalı yere gelmesi gereken kelime aşağıdakilerden hangisinde doğru olarak verilmiştir?

A. My

B. name

C. is

10-----> ten 8-----> seven

4-----> four 3-----> six

4. Yukarıdaki eşleştirmelerden kaç tanesi doğrudur?

A. 2

B. 3

C. 4

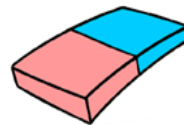

5. Aşağıdakilerden hangisi yukarıdaki eşyalardan bir tanesinin ismi değildir?

A. Eraser

B. Book

C. Board

7

2.SINIFLAR DENEME SINAVI CEVAP KAGIDI

ADI - SOYADI (Adı ve Soyadı arasında bir kare boşluk bırakınız.)																											
A	A	A	A	A	A	A	A	A	A	A	A	A	A	A	A	A	A	A	A	A	A	A	A	A	A	A	
B	B	B	B	B	B	B	B	B	B	B	B	B	B	B	B	B	B	B	B	B	B	B	B	B	B	B	B
C	C	C	C	C	C	C	C	C	C	C	C	C	C	C	C	C	C	C	C	C	C	C	C	C	C	C	C
D	D	D	D	D	D	D	D	D	D	D	D	D	D	D	D	D	D	D	D	D	D	D	D	D	D	D	D
E	E	E	E	E	E	E	E	E	E	E	E	E	E	E	E	E	E	E	E	E	E	E	E	E	E	E	E
F	F	F	F	F	F	F	F	F	F	F	F	F	F	F	F	F	F	F	F	F	F	F	F	F	F	F	F
G	G	G	G	G	G	G	G	G	G	G	G	G	G	G	G	G	G	G	G	G	G	G	G	G	G	G	G
H	H	H	H	H	H	H	H	H	H	H	H	H	H	H	H	H	H	H	H	H	H	H	H	H	H	H	H
I	I	I	I	I	I	I	I	I	I	I	I	I	I	I	I	I	I	I	I	I	I	I	I	I	I	I	I
J	J	J	J	J	J	J	J	J	J	J	J	J	J	J	J	J	J	J	J	J	J	J	J	J	J	J	J
K	K	K	K	K	K	K	K	K	K	K	K	K	K	K	K	K	K	K	K	K	K	K	K	K	K	K	K
L	L	L	L	L	L	L	L	L	L	L	L	L	L	L	L	L	L	L	L	L	L	L	L	L	L	L	L
M	M	M	M	M	M	M	M	M	M	M	M	M	M	M	M	M	M	M	M	M	M	M	M	M	M	M	M
N	N	N	N	N	N	N	N	N	N	N	N	N	N	N	N	N	N	N	N	N	N	N	N	N	N	N	N
O	O	O	O	O	O	O	O	O	O	O	O	O	O	O	O	O	O	O	O	O	O	O	O	O	O	O	O
P	P	P	P	P	P	P	P	P	P	P	P	P	P	P	P	P	P	P	P	P	P	P	P	P	P	P	P
R	R	R	R	R	R	R	R	R	R	R	R	R	R	R	R	R	R	R	R	R	R	R	R	R	R	R	R
S	S	S	S	S	S	S	S	S	S	S	S	S	S	S	S	S	S	S	S	S	S	S	S	S	S	S	S
T	T	T	T	T	T	T	T	T	T	T	T	T	T	T	T	T	T	T	T	T	T	T	T	T	T	T	T
U	U	U	U	U	U	U	U	U	U	U	U	U	U	U	U	U	U	U	U	U	U	U	U	U	U	U	U
V	V	V	V	V	V	V	V	V	V	V	V	V	V	V	V	V	V	V	V	V	V	V	V	V	V	V	V
Y	Y	Y	Y	Y	Y	Y	Y	Y	Y	Y	Y	Y	Y	Y	Y	Y	Y	Y	Y	Y	Y	Y	Y	Y	Y	Y	Y
Z	Z	Z	Z	Z	Z	Z	Z	Z	Z	Z	Z	Z	Z	Z	Z	Z	Z	Z	Z	Z	Z	Z	Z	Z	Z	Z	Z

KURUM VE ÖĞRENCİ BİLGİLERİ

ADI-SOYADI:

SINIF / ŞUBE:

OKUL ADI:

İli:

İLÇESİ:

KİTAPÇIK TÜRÜ A B

ÖĞRENCİ NO

0	0	0	0
1	1	1	1
2	2	2	2
3	3	3	3
4	4	4	4
5	5	5	5
6	6	6	6
7	7	7	7
8	8	8	8
9	9	9	9

SINIF	ŞUBE
①	(A)
②	(B)
③	(C)
④	(D)
	(E)
	(F)
	(G)
	(H)
	(I)
	(J)

CEVAPLAR			
TÜRKÇE	MATEMATİK	HAYAT BİLGİSİ	İNGİLİZCE
1 (A)(B)(C)	1 (A)(B)(C)	1 (A)(B)(C)	1 (A)(B)(C)
2 (A)(B)(C)	2 (A)(B)(C)	2 (A)(B)(C)	2 (A)(B)(C)
3 (A)(B)(C)	3 (A)(B)(C)	3 (A)(B)(C)	3 (A)(B)(C)
4 (A)(B)(C)	4 (A)(B)(C)	4 (A)(B)(C)	4 (A)(B)(C)
5 (A)(B)(C)	5 (A)(B)(C)	5 (A)(B)(C)	5 (A)(B)(C)
6 (A)(B)(C)	6 (A)(B)(C)	6 (A)(B)(C)	6 (A)(B)(C)
7 (A)(B)(C)	7 (A)(B)(C)	7 (A)(B)(C)	7 (A)(B)(C)
8 (A)(B)(C)	8 (A)(B)(C)	8 (A)(B)(C)	8 (A)(B)(C)
9 (A)(B)(C)	9 (A)(B)(C)	9 (A)(B)(C)	9 (A)(B)(C)
10 (A)(B)(C)	10 (A)(B)(C)	10 (A)(B)(C)	10 (A)(B)(C)
11 (A)(B)(C)	11 (A)(B)(C)	11 (A)(B)(C)	11 (A)(B)(C)
12 (A)(B)(C)	12 (A)(B)(C)	12 (A)(B)(C)	12 (A)(B)(C)
13 (A)(B)(C)	13 (A)(B)(C)	13 (A)(B)(C)	13 (A)(B)(C)
14 (A)(B)(C)	14 (A)(B)(C)	14 (A)(B)(C)	14 (A)(B)(C)
15 (A)(B)(C)	15 (A)(B)(C)	15 (A)(B)(C)	15 (A)(B)(C)
16 (A)(B)(C)	16 (A)(B)(C)	16 (A)(B)(C)	16 (A)(B)(C)
17 (A)(B)(C)	17 (A)(B)(C)	17 (A)(B)(C)	17 (A)(B)(C)
18 (A)(B)(C)	18 (A)(B)(C)	18 (A)(B)(C)	18 (A)(B)(C)
19 (A)(B)(C)	19 (A)(B)(C)	19 (A)(B)(C)	19 (A)(B)(C)
20 (A)(B)(C)	20 (A)(B)(C)	20 (A)(B)(C)	20 (A)(B)(C)

ÖRNEK KODLAMA

DOĞRU

YANLIŞ

YANLIŞ

YANLIŞ

2.SINIFLAR 10. DENEME SINAVI CEVAP ANAHTARI

TÜRKÇE

- | | |
|------|-------|
| 1) B | 8) C |
| 2) C | 9) B |
| 3) A | 10) C |
| 4) C | 11) C |
| 5) B | 12) C |
| 6) B | 13) B |
| 7) C | 14) C |
| | 15) A |

MATEMATİK

- | | |
|------|-------|
| 1) A | 8) A |
| 2) B | 9) B |
| 3) B | 10) A |
| 4) A | |
| 5) C | |
| 6) B | |
| 7) C | |

HAYAT BİLGİSİ

- 1) B
- 2) A
- 3) B
- 4) A
- 5) B
- 6) A

İNGİLİZCE

- 1) EŞLEŞTİRME
- 2) B
- 3) B
- 4) A
- 5) C

